

KIRA CLAMP

Universellt spännjärn med många fördelar



**En genial lösning vilket gör att fästen håller sig i övre läge trots att arbetsstycket avlägsnas. Spänner alltid lodrät mot underlaget
Steglöst spann område från 0-80 mm**

- Arbetsstycket kan spännas snabbt och rationellt
- Kan användas till alla bearbetningsmaskiner
- Enkel att använda – funktionssäker
- Hög spännkraft
- Tar liten plats på pressbordet
- Alltid komplett. Inget sökande efter spännblock

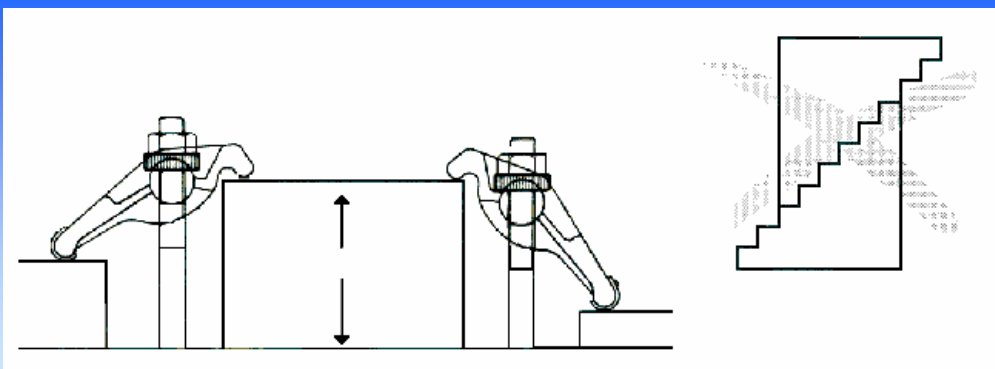

KIRA CLAMP

Universellt spännjärn med många fördelar



Best. Nr.	Typ	A mm	B mm	C mm	D mm	E mm	Brottgräns	Vikt kg
KIRA 120	M-12	50	0-80	132	52	27	5 to	0,80
KIRA 140	M-14	50	0-80	132	52	27	5 to	0,80
KIRA 160	M-16	50	0-80	132	52	27	5 to	0,80
KIRA 180	M-18	65	0-80	156	62	36	7 to	1,30
KIRA 200	M-20	65	0-80	156	62	36	7 to	1,30
KIRA 220	M-22	75	0-85	178	68	46	9 to	1,55
KIRA 240	M-24	75	0-85	178	68	46	9 to	1,55

KIRA levereras exklusive bult. Integrerad mutter (M- Gänga). Formsmidd.

